



Welkom op het Glossocircuit

Particulier wedstrijdreglement Clubwedstrijd rallycross 27-28 juni 2026

Artikel 1: Deelnemers

Iedereen die in het bezit is van een geldig (voorlopig) rijbewijs mag aan deze Clubwedstrijd deelnemen op voorwaarde dat hij/zij niet in het bezit is van een RACB vergunning 2026.

ARTIKEL 2: Aankomst en administratieve afhandeling

Het rennerspark is toegankelijk op vrijdag vanaf 14u00 tot 21u00u, zaterdag van 08u00u tot 21u00.

Bij aankomst meld je je steeds eerst bij het inkomloket aan. Er wordt een vuilniszak ter beschikking gesteld en de verantwoordelijke van het rennerspark zal je een plaats toewijzen. Alle personenwagens moeten op de bezoekersparking geparkeerd worden en zijn dus niet in het rennerspark toegelaten.

Elke piloot dient zich altijd eerst persoonlijk, met rijbewijs, aan te melden bij de administratieve controle in de kantine boven in toren. Hier dient het deelnamerecht (inschrijvingsgeld) van 150 € betaald te worden.

Startnummers zijn ter plaatse beschikbaar en moeten er als volgt uitzien: een witte achtergrond 35cm x 35cm voorzien van zwarte cijfers met een minimumgrootte van 25cm. Deze moeten aangebracht worden op de voordeur aan beide zijden van de wagen. Bij meerdere startnummers op een wagen, dienen de **niet gebruikte startnummers volledig afgedekt** te zijn.

Na afhandeling van de administratie controle krijgt de piloot een sticker voor de technische keuring. Bij de technische controle worden rallycrosswagen en persoonlijke uitrusting gecontroleerd. **Er wordt maximum 1 voertuig toegelaten per piloot.** Indien alles goedgekeurd is, worden de wagen en piloot toegelaten tot de start.

Artikel 3: Timing van het weekend

Het tijdschema van de Clubwedstrijd is voorafgaandelijk beschikbaar via de site van RT GLOSSO (www.glossocircuit.be). Deze timing zal ook worden uitgehangen aan het officiële uithangbord tijdens de wedstrijd.

De startopstelling van elke heat zal worden uitgehangen aan het officiële uithangbord en elke piloot zal opgeroepen worden door de medewerkers. Kom tijdig naar de pré-start.

Na iedere heat worden de uitslagen tijdig uitgehangen. Deze zijn ook digitaal te raadplegen via de site van RT GLOSSO, rubriek 'uitslagen'.

Artikel 4: Milieuvoorschriften en je verblijf in het rennerspark

Er dient stapvoets (max 5 km) gereden te worden in het rennerspark, op weg naar de start of op terugweg na de finish.

De raceauto staat steeds gestationeerd op een niet doorlaatbaar dekzeil van minstens 4m op 6m en het verplichte blustoestel is aan de voorkant van iedere standplaats beschikbaar.

Volledige motorstilte is vereist tussen 20u00 en 07u00. Na 22u30 is er geen lawaai toegelaten op het rennerspark, we respecteren eenieders nachtrust. Overtredingen kunnen uitsluiting tot gevolg hebben.

Persoonlijke tapinstallatie en discobar bij de piloot in het rennerspark zijn niet toegelaten.

Er is een **nultolerantie wat betreft alcoholgebruik**, zowel voor, als tijdens de wedstrijd. Door in te schrijven voor de wedstrijd, verbinden alle piloten zich er toe om, op eenvoudig verzoek van de wedstrijdleiding, een alcoholcontrole te ondergaan. Een positieve ademtest, een weigering zonder (bewezen) medische of anderen gegronde redenen zal een onmiddellijke uitsluiting voor de hele wedstrijd tot gevolg hebben.

Het is **niet toegelaten** om **vuurkorven** aan te steken. Overtredingen kunnen leiden tot uitsluiting van de betreffende piloot. BBQ is toegelaten wanneer het vuur minstens 70 cm van de grond is en onder de BBQ, wanneer deze op het gras staat, een ijzeren plaat ligt. Bij elke B.B.Q moet een brandblusser van minstens 3 kg zichtbaar beschikbaar zijn.

Artikel 5: de wedstrijden en klassen

De wedstrijd wordt ingedeeld in volgende klassen:

Klasse A -1600cc. Opgelet: Wagen met drukvulling: bv. turbo of compressor. Is cilinderinhoud x1,7 voor benzinemotoren en x1,5 voor dieselmotoren. Deelnemer dient zelf aan te tonen dat de motor niet boven 1600cc is. Bij de minste twijfel door de technische controle wordt de wagen naar een andere klasse overgeheveld.

Klasse B +1600cc tot 2000 cc. Opgelet: Wagen met drukvulling: bv. turbo of compressor. Is cilinderinhoud x1,7 voor benzinemotoren en x1,5 voor dieselmotoren. Deelnemer dient zelf aan te tonen dat de motor niet boven 2000cc is. Bij de minste twijfel door de technische controle wordt de wagen naar een andere klasse overgeheveld.

Klasse C +2000 cc.

Klasse D Dames. Opmerking: geen onderscheid in cilinderinhoud. 4X4 worden niet toegelaten.

Klasse E Competitiewagens -2000 cc. Deze klasse is toegankelijk voor wagens -2000 cc. Let op: wagens welke deelnemen aan het lopende VAS- kampioenschap of nationale kampioenschap worden hieronder ingebracht. Opgelet: Wagen met drukvulling: bv. turbo of compressor. Is cilinderinhoud x1,7 voor benzinemotoren en x1,5 voor dieselmotoren. Deelnemer dient zelf aan te tonen dat de motor niet boven 2000cc is. Bij de minste twijfel door de technische controle wordt de wagen naar een andere klasse overgeheveld

Klasse F Competitiewagens +2000 cc. Deze klasse is toegankelijk voor wagens +2000 cc. Let op: wagens welke deelnemen aan het lopende nationale kampioenschap worden steeds hieronder ingebracht.

Klasse G 4X4

Racing Team Glossa kan beslissen om deelnemers te laten starten in een andere klasse dan opgegeven bij de inschrijving. De motivatie hiervoor zal steeds aan de betrokken deelnemer bezorgd worden.

Artikel 6: tijdens de wedstrijd

- Indien je niet meer kan starten, meld je dit onmiddellijk bij de pré-start of aan de relatie deelnemers.
- Het is verboden de banden op te warmen bij het oprijden van de start
- Als je stilvalt verlaat je direct het voertuig en begeef je je zo snel mogelijk naar dichtstbijzijnde baanpost.
- Volg in alle gevallen steeds de instructies van de baanposten op

Wees altijd fair en sportief!

Artikel 7: Veiligheidsvoorschriften piloten

- Men is verplicht een helm te dragen geschikt voor autosportdoeleinden.



- Men is verplicht een eendelige brandwerende, dus **geen nylon of synthetische overall**, met goed sluitende mouwen en pijpen te dragen zodanig dat het ganse lichaam bedekt is, bij voorkeur een FIA norm 8856-2000.
- Hanssysteem/halskraag is niet verplicht maar wel sterk aanbevolen.
- Men moet lederen of brandvrije handschoenen dragen.
- Men moet lederen of brandvrije schoenen dragen.
- De piloot moet goed in zijn/haar stevig gemonteerde eendelige kuipzetel verankerd zijn met een veiligheidsgordel van het harnastype welke op vier plaatsen is bevestigd, zelfgemaakte gordels zijn verboden.
- Het venster aan de bestuurderszijde moet tijdens het rijden steeds volledig gesloten blijven.

Artikel 8: Veiligheidsvoorschriften wagens

- Men mag deelnemen met elk type personenwagen voor zover deze niet voorzien is van een dak dat men kan openen of wegnemen.
- De wagen moet voorzien zijn van een degelijke geplaatste rolkooi met diagonaalsteun. De beugels en steunen moeten gemaakt zijn van naadloze buis met een diameter van minimum 42 mm (**bij een opbouw van een nieuwe wagen, neemt men best een naadloze buis van 45 x 2.5 of 50 x 2.0**) en 2 mm wanddikte. Een zijdelingse beugel ter bescherming van het dijbeen van de bestuurder is verplicht. De voet- en contraplatten moeten min. 60cm² groot zijn, 3mm dik en bevestigd met min. 2 bouten van M8 met een ISO-norm van 8.8. De beugels van de rolkooi moeten zo nauw mogelijk de omtreklijnen van het koetswerk volgen.



- Laswerken moeten uitgevoerd worden volgens de regels van de kunst.
- Batterij moet stevig en permanent bevestigd zijn. De pluspool moet afgedekt zijn met een degelijk isolerend materiaal, plakband is niet toegelaten.
- In de cockpit mag niet aanwezig zijn: batterij, oliekoeler, waterkoeling, uitlaatpijp en brandstoftank. Indien deze zich niet meer op de originele plaats bevinden, dienen zij hermetisch afgesloten te zijn van de cockpit en dit door middel van onbrandbaar materiaal.

- Alle lichten, uitgezonderd de stoplichten, moeten uit het voertuig verwijderd zijn of op een degelijke wijze worden afgeschermd.
- De stoplichten moeten goed functioneren en mogen enkel in werking gesteld worden door middel van het rempedaal.
- Het reservewiel en het stuurslot moeten uit de wagen verwijderd zijn.
- Er mogen aan het koetswerk geen scherpe of uitstekende kanten voorkomen.
- Het koetswerk dient in degelijke staat te zijn zodat er geen gevaar bestaat voor piloot of andere deelnemers. De wagen mag ontdaan worden van het interieur.
- De wagen moet voorzien zijn van voorruit en zijruiten. De voorruit moet van gelaagd glas zijn of een ander 100% doorzichtig en transparant materiaal van min. 5 mm (vb. Lexaan, Makrolon). De zijruit, bestuurderskant, best beplakken met doorschijnende folie.
- Alle ruiten moeten vrij blijven van alle publiciteit, enkel een strook van 12cm bovenaan de voorruit mag afgedekt zijn.
- De originele metalen deur aan de bestuurderszijde dient behouden te blijven.
- De wagen mag ontdaan worden van bumpers maar deze mogen in geen geval vervangen worden door verstevigingen.
- Tractor- en trekbanden zijn verboden.
- Aandrijfwielen moeten voorzien zijn van spatlappen, max 8 cm van de grond, breedte minimaal 150% van de breedte van de band en in een flexibel materiaal van min 4 mm
- Het is toegelaten de originele benzinetank te behouden op voorwaarde dat deze in algemene goede staat verkeert.
- Trekogen moeten voorzien worden aan de voor- en achterzijde van de wagen, 2 vooraan en 2 achteraan. Ze moeten zichtbaar en binnen en handbereik geplaatst worden maar mogen niet uitsteken. De trekogen en de pijp die ze aanduidt, moeten geschilderd zijn met een van het koetswerk afstekende en opvallende kleur.

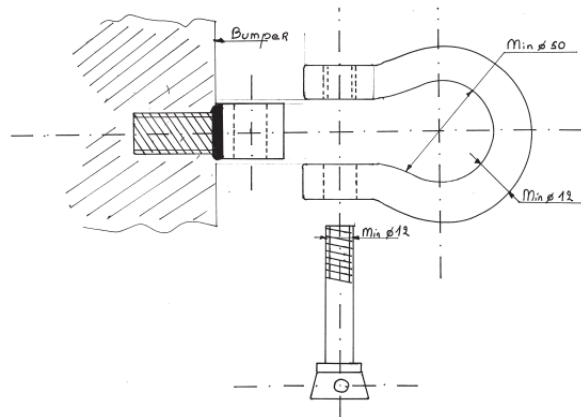

- Bij motorkap en kofferdeksel mogen de originele scharnieren vervangen worden door andere veilige sluitingen. Het openen van motorkap en kofferdeksel moet kunnen gebeuren buiten de wagen, zonder gebruik van gereedschap.

Artikel 9: Je vertrek.

Iedereen laat het rennerspark na de wedstrijd netjes achter. Het is dus niet toegelaten om olie, banden, batterijen, koetswerkonderdelen, of ander groot afval achter te laten.

De vuilniszakken deponeer je in de afvalcontainers onderaan de tribune, daarmee help je onze medewerkers.

Alle voertuigen moeten zondagavond het rennerspark verlaten hebben.

Het bestuur dankt jullie voor de medewerking en wenst iedere deelnemer veel succes.